

# Модуль дистанционного запуска двигателя для а/м BMW 5 (F10), X3 (F25), 7(F01/F02) CAN-ASB2



## ТЕХНИЧЕСКОЕ ОПИСАНИЕ

### 1. Назначение

Модуль дистанционного запуска двигателя CAN-ASB2 (далее модуль) предназначен для осуществления дистанционного запуска и прогрева двигателя и салона а/м BMW 5(F10), X3(F25), 7(F01/F02) как от штатного радиобрелока, так и по сигналам от дополнительных установленных систем (сигнализаций, GSM-модулей, дистанционного радиоуправления и др.). В модуле также предусмотрены функции управления центральным замком и штатной сигнализацией, аварийной сигнализацией, блокировкой работы двигателя; выходы зажигания, концевиков дверей и др. для подключения вышеуказанного дополнительного оборудования.

### 2. Выводы модуля, установка и подключение

Модуль имеет два соединителя типа MINI-FIT : 20-ти контактный и 8-и контактный.

20-ти контактный разъем содержит следующие группы выводов :

**питание** - 2 вывода; **CAN-шина** - 2 вывода; **управление запуском двигателя** – 3 вывода-входа : запуск/глушение двигателя по положительному или отрицательному импульсу/уровню сигнала, аварийное глушение двигателя с запретом работы модуля (двигателя) по отрицательному уровню сигнала; **управление центральным замком** – 2 вывода-входа отрицательной полярности; **управление включением стартера** – 1 вывод-вход положительной полярности; **управление аварийной сигнализацией** – 1 вывод-вход положительной полярности; **педаль тормоза** - 3 вывода для подключения к датчику педали тормоза; **выходы модуля** – 5 выводов-выходов отрицательной полярности (открытый коллектор) : статус работы автостартера, статус работающего двигателя, статус нарушенного периметра (капот, багажник, двери), статус движения а/м более 5 см, статус несанкционированного нарушения периметра; 1 вывод-выход положительной полярности : статус включенного зажигания.

8-ми контактный разъем содержит следующие группы выводов:

**рамка считывателя штатного ключа** – 2 вывода; **управление кнопкой START/STOP Engine** – 4 вывода; **разрешение работы от штатного брелока а/м** - 2 вывода – переключки.

**Внимание !** Для работы автоматического запуска двигателя, необходимо встраивание в модуль штатного ключа зажигания или прописанного чипа иммобилайзера. В связи с этим, перед установкой системы, в случае необходимости, приобретите и запрограммируйте на дилерском сервисном центре дополнительный ключ (чип).

#### Порядок установки и подключения :

1. Если в модуль будет встраиваться штатный радиобрелок, то подготовьте его следующим образом. Согласно инструкции по эксплуатации а/м вытаскиваете из ключа-брелока 1 ключ-вставку 2. Отключите элемент питания. Для этого с помощью острого предмета отщелкните крышку батарейного отсека 3 и выньте батарейку 4. Защелкните крышку на место.

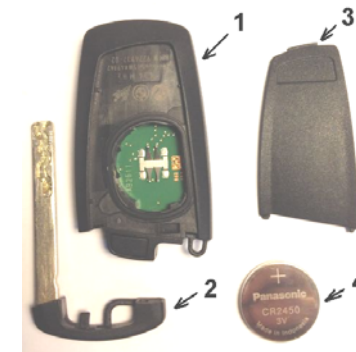

- Снимите блок CAS (установлен справа в подрулевом пространстве), и отсоедините от него разъемы «А» и «В».



- Разберите блок модуля, открыв четыре винта. Для постоянной работы входа запрета (не только в режиме автозапуска) необходимо запаять перемычку показанную на фото ниже (см. п. 3.3 п.п. 5). При этом выход 3 (статус движения а/м) будет работать только в режиме автозапуска.

**перемычка**

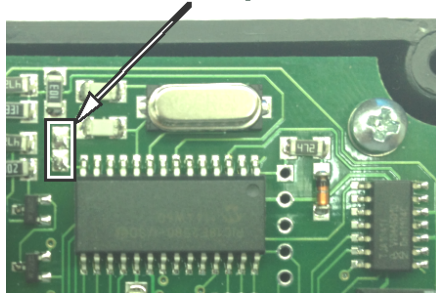

- Вставьте ключ-брелок в рамку считывателя иммобилайзера модуля и закрепите его на плате с помощью пластиковой стяжки как показано на фото ниже. Если используется чип, закрепите его с помощью изоленты внизу верхней части рамки считывателя перпендикулярно рамке. Соберите модуль.

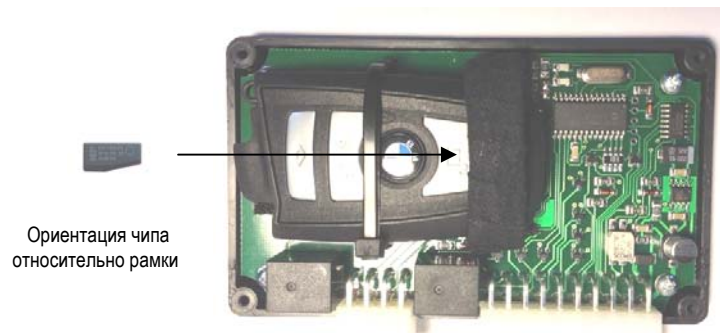

3

- Скоммутируйте провода 20-ти контактного разъема модуля с проводами разъемов «А» и датчика педали тормоза, а также с устанавливаемым дополнительным оборудованием согласно схеме и таблицы подключения (Рис.1-3, Таб.1).
- Скоммутируйте провода 8-ми контактного разъема модуля с проводами разъема «В» согласно схемы и таблицы подключения (Рис.1-3, Таб.1).
- Вставьте разъемы «А» и «В» в блок CAS и установите его на место.
- Вставьте 8-и и 20-ти контактные соединители в модуль автозапуска, и закрепите его с помощью двусторонней липкой ленты в скрытном и влагозащищенном месте.
- Проверьте работу системы в целом.



Рис. 1. Схема подключения модуля CAN-ASB2



Рис. 2. Цоколевки разъемов «А» и «В» блока CAS

4

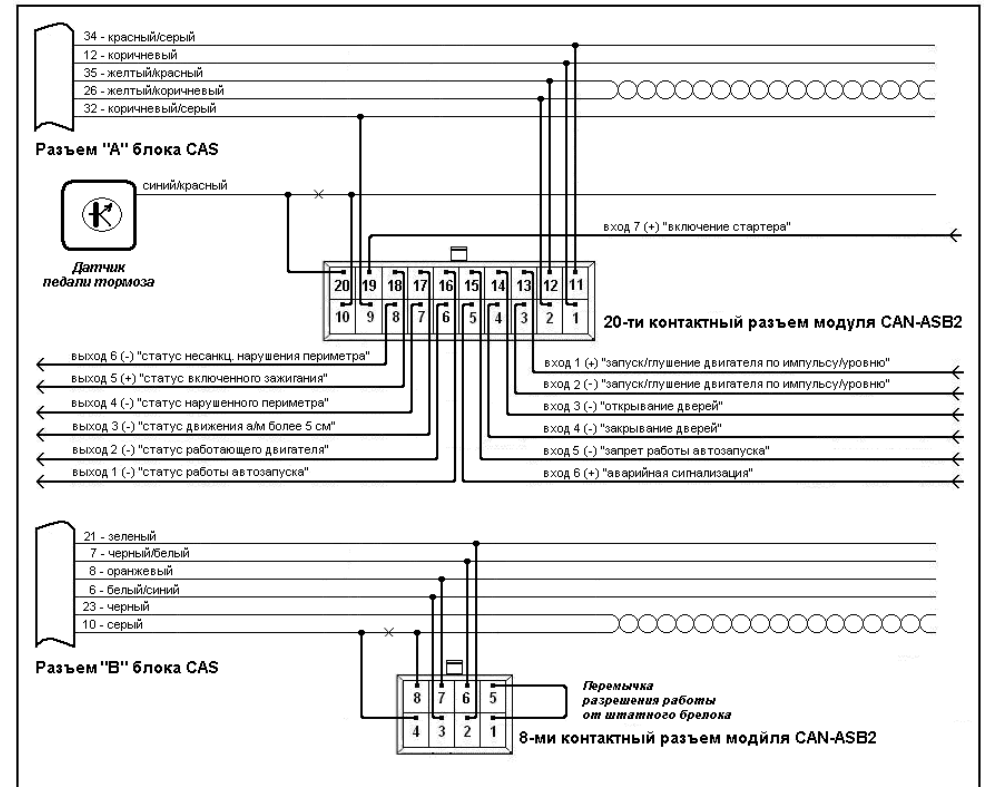

Рис. 3. Место подключения к датчику педали тормоза

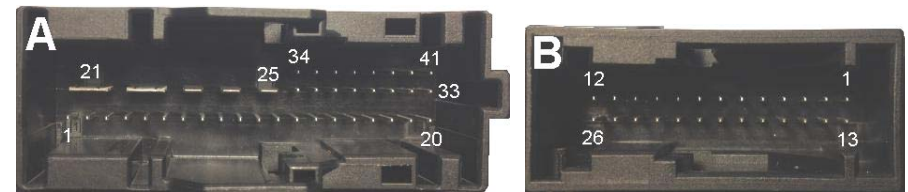
Таблица 1. Назначение и подключение выводов 20-ти контактного разъема модуля:

Назначение (полярность)	№ контакта	Цвет провода	Подключение (Функция)
питание «+12В»	11	красный	к красному/синему проводу (№ 34) блока CAS a/m
питание «земля»	1	коричневый	к коричневому проводу (№ 12) блока CAS a/m
CAN Hi	12	желтый/зеленый	к оранжевому/зеленому проводу (№ 35) блока CAS a/m
CAN Low	2	желтый	к зеленому проводу (№ 26) блока CAS a/m
вход 1 (+)	13	фиолетовый	Запуск/глушение двигателя по положительному импульсу/уровню
вход 2 (-)	3	серый	Запуск/глушение двигателя по отрицательному импульсу/уровню
вход 3 (-)	14	белый	Открытие дверей
вход 4 (-)	4	оранжевый	Закрывание дверей
вход 5 (-)	15	черный	Запрет работы автозапуска
вход 6 (+)	5	желтый	Аварийная сигнализация
выход 1 (-)	16	серый	Статус работы автозапуска
выход 2 (+)	6	серый	Статус работающего двигателя
выход 3 (-)	17	серый	Статус движения a/m более 5 см
выход 4 (-)	7	серый	Статус нарушенного периметра
выход 5(+)	18	зеленый	Статус включенного зажигания
выход 6(-)	8	серый	Статус несанкционированного нарушения периметра
вход 7(+)	19	красный	Включение стартера
педаль тормоза (NO)	9	желтый	к коричневому/серому проводу (№ 32) блока CAS a/m
педаль тормоза (COM)	20	синий	к синему/красному проводу к датчика педали тормоза a/m
педаль тормоза (NC)	10	желтый/зеленый	к синему/красному проводу к датчику педали тормоза a/m

Таблица 2. Назначение и подключение выводов 8-ми контактного разъема модуля:

Назначение (полярность)	№ контакта	Цвет провода	Подключение (Функция)
вход переключки (-)	5	коричневый	Установленная переключка разрешает работу автозапуска от штатного брелока
«земля» переключки	1	коричневый	
Управление кнопкой START/STOP Engine	6	черный	к черному/белому проводу (№ 7) разъема «В» блока CAS
	2	зеленый	к зеленому проводу (№ 21) разъема «В» блока CAS
	7	оранжевый	к оранжевому проводу (№ 8) разъема «В» блока CAS
	3	белый	к белому/синему проводу (№ 6) разъема «В» блока CAS
Рамка считывателя	8	серый	В разрыв серого провода (№ 10) разъема «В» блока CAS
	4	серый	

### 3. Работа модуля

#### 3.1 Запуск двигателя

В модуле предусмотрено пять возможных способов запуска двигателя.

1. Подача положительного постоянного потенциала (+12В) на вход 1.
2. Подача положительного импульса (+12В) длительностью 0.3-3 сек. на вход 1.
3. Подача отрицательного постоянного потенциала (0 В) на вход 2.
4. Подача отрицательного импульса (0В) длительностью 0.3-3 сек. на вход 2.
5. Нажатие на кнопку закрывания или открывания 3-и раза на штатном брелоке в течение 5-и секунд, при установленной перемычке между 1 и 5 контактами 8-ми пинового разъема.

Запуск двигателя по вышеперечисленным вариантам осуществляется при соблюдении следующих условий :

- Не включено зажигание и/или аксессуары.
- Не активен вход запрета работы автозапуска (Вход 5).

При наступлении одного из пяти вариантов запуска двигателя и соблюдении вышеперечисленных условий, модуль автозапуска выполняет следующие действия :

- На Выходе 1 устанавливается отрицательный логический уровень ("земля").
- Если a/m закрыт с включенной штатной сигнализацией, открываются "SAFE"-замки (блокираторы) дверей (двери остаются закрытыми), и отключается штатная сигнализация.
- Включается зажигание, и выдерживается пауза 10 секунд для прогрева свечей накаливания дизельного двигателя. Это время может быть сокращено подачей положительного потенциала (+12В) на вход 7 (включение стартера).
- Осуществляется пуск двигателя с работой стартера не более 4 секунд.
- При успешном пуске (двигатель заведен) - на Выходе 3 устанавливается отрицательный логический уровень.
- При неудачном пуске (двигатель не заведен):
  - а) Выключается зажигание.
  - б) Включается штатная сигнализация и закрываются "SAFE"-замки (блокираторы) если до включения автозапуска сигнализация была включена, и в дальнейшем замки не были открыты.
  - в) На Выходе 1 сбрасывается отрицательный логический уровень.

#### 3.2 Работа и глушение двигателя

Двигатель, заведенный модулем по одному из пяти способов, описанных выше, будет работать до появления следующих событий:

1. Нажата штатная кнопка «START/STOP Engine».
2. Активен вход запрета работы автозапуска (Вход 5).\*
3. Нажата педаль тормоза.
4. Отключен положительный потенциал (+12В) на Входе 1, если двигатель запущен первым способом (п.п. 3.1).
5. Подан положительный потенциал (+12В) длительностью более 0.3 сек. на Вход 1, если двигатель запущен вторым способом (п.п. 3.1).
6. Отключен отрицательный потенциал (0В) на Входе 2, если двигатель запущен третьим способом (п.п. 3.1).
7. Подан отрицательный потенциал (0В) длительностью более 0.3 сек. на Вход 2, если двигатель запущен четвертым способом (п.п. 3.1).
8. 3-и раза в течение 5 секунд нажата кнопка закрывания или открывания на штатном брелоке, если двигатель запущен пятым способом (п.п. 3.1).
9. С момента запуска двигателя прошло 30 минут, если двигатель запущен вторым, четвертым или пятым способом.

